

Bedienungsanleitung (PCL)

D 131F/D 191F

Inhaltsverzeichnis

1 Vorbereitungen

1.1 Systemanforderungen (lokal)	1-3
--	------------

2 Installation

2.1 Lokale Installation: Windows-USB-Anschluss.....	2-3
2.1.1 Windows 98SE und Me.....	2-5
2.1.2 Windows 2000 Professional.....	2-7
2.1.3 Windows XP und Server 2003	2-9
2.1.4 Windows Vista.....	2-11
2.1.5 Installieren des PCL5e- und des PCL6-Treibers	2-13
2.2 Lokale Installation: Windows-Parallelanschluss (optional)	2-16
2.2.1 Anschluss am Parallelport.....	2-17
2.2.2 Installieren des Treibers	2-17
2.3 Netzwerkinstallation: TCP/IP (optional).....	2-18
2.4 Deinstallieren des Treibers	2-19

3 Konfigurieren der Druckertreibereinstellungen

3.1 Öffnen der Druckereigenschaften.....	3-3
3.1.1 Über die Anwendungssoftware.....	3-3
3.1.2 Über den Ordner "Drucker"	3-4
3.2 Registerkarte "Papier"	3-4
3.2.1 Zoom.....	3-5
3.2.2 Kopien	3-5
3.2.3 Papiergröße.....	3-6
3.2.4 Papierzufuhr.....	3-7
3.2.5 Papiertyp.....	3-8
3.2.6 Sortieren.....	3-8
3.3 Seitenlayout, Registerkarte	3-8
3.3.1 Duplex	3-8
3.3.2 2 in 1	3-9
3.3.3 Broschüre.....	3-10

3.3.4	Wasserzeichen.....	3-10
3.4	Qualität (Registerkarte).....	3-11
3.4.1	Toner sparen.....	3-11
3.4.2	Auflösung.....	3-12
3.4.3	TrueType-Modus	3-12
3.4.4	Druckdichte.....	3-12
3.5	Registerkarte "Geräteoption"	3-13
3.5.1	Verwenden der Geräte.....	3-13

4 Abbrechen eines Druckjobs

4.1	Abbrechen unter Windows	4-3
4.2	Abbrechen am Gerät	4-3

5 Fehlerbehebung

5.1	Fehlermeldungen.....	5-3
------------	-----------------------------	------------

6 Technische Daten

6.1	Drucker.....	6-3
6.2	Zulässige Papierformate.....	6-3
6.3	Druckbarer Bereich	6-4



Vorbereitungen

1 Vorbereitungen

1.1 Systemanforderungen (lokal)

Zum Verwenden des Druckertreibers ist die folgende Betriebssystemumgebung erforderlich.

Objekt	Voraussetzungen
Betriebssystem	<ul style="list-style-type: none"> • Windows Vista Ultimate • Windows Vista Ultimate 64-Bit-Edition • Windows Vista Enterprise • Windows Vista Enterprise 64-Bit-Edition • Windows Vista Business • Windows Vista Business 64-Bit-Edition • Windows Vista Home Premium • Windows Vista Home Premium 64-Bit-Edition • Windows Vista Home Basic • Windows Vista Home Basic 64-Bit-Edition • Windows Server 2003 • Windows XP Professional • Windows XP Home Edition • Windows 2000 Professional • Windows NT4.0 (SP6a oder aktueller) • Windows Me • Windows 98 • Windows 98 Second Edition (SE)
CPU und Speicher	Je nach Betriebssystem
Benötigter Speicherplatz	10 MB für die Treiberinstallation
Schnittstelle	USB Revision 2.0 <ul style="list-style-type: none"> • oder optionale IEEE 1284-Schnittstelle (ECP/Nibble-kompatibel) • oder optionaler Netzwerkanschluss (10/100 Base-Tx)
CD-ROM	CD-ROM-Laufwerk



Hinweis

Windows 98/NT 4.0 Workstation sind nur verfügbar, wenn eine optionale Netzwerk- oder eine Parallelschnittstelle verwendet wird.

Weitere Informationen zum Netzwerkanschluss finden Sie im Handbuch zur Netzwerkschnittstellenkarte.

A large, bold, black number '2' is centered within a gray square. The square is positioned to the left of the word 'Installation'.

Installation

2 Installation

2.1 Lokale Installation: Windows-USB-Anschluss



Hinweis

Eine USB-Schnittstelle kann nur unter Windows 98SE/Me/2000/XP/Server 2003/Vista genutzt werden. Windows 98/NT4.0 unterstützen keine USB-Verbindungen.

Bei Windows 2000/XP/Server 2003/Vista müssen Sie sich als Administrator anmelden.

Wurde der PCL-Drucker-/Scannertreiber bereits installiert, müssen Sie ihn zuerst deinstallieren (siehe Seite 2-20).

- 1 Schalten Sie Ihren Computer ein, schließen Sie Ihr System jedoch noch nicht an den USB-Anschluss an.
 - 2 Legen Sie die mitgelieferte CD in Ihr CD-ROM-Laufwerk ein.
 - Bei Windows Vista:
 1. Klicken Sie auf [Setup.exe ausführen], wenn das Dialogfeld "Automatische Wiedergabe" angezeigt wird.
 2. Wird das Dialogfeld "Benutzerkontensteuerung" angezeigt, klicken Sie auf [Zulassen], um die Installation der Treibersoftware zu erlauben.
- Das Fenster für die Treiberinstallation wird automatisch geöffnet. Sollte es nicht angezeigt werden, führen Sie die Datei "setup.exe" im Stammverzeichnis auf der mitgelieferten CD-ROM aus.
- 3 Wählen Sie Ihre Sprache aus und klicken Sie auf [Weiter].
 - 4 Klicken Sie im nächsten Fenster auf [Weiter].
 - 5 Die Software-Lizenzvereinbarung wird angezeigt. Nachdem Sie die Lizenzvereinbarung gelesen haben, klicken Sie auf [Ja], um sie zu akzeptieren.
 - 6 Wählen Sie Ihr System aus und klicken Sie auf [Weiter].
 - 7 Wählen Sie "USB" aus und klicken Sie auf [Weiter].

- 8 Das Fenster zur Auswahl des Zielordners wird angezeigt. Überprüfen Sie die Position und klicken Sie auf [Weiter].
* Klicken Sie auf [Durchsuchen], wenn Sie das Ziel ändern müssen, und wählen Sie einen anderen Ordner aus.
- 9 Wählen Sie den gewünschten Treiber aus und klicken Sie auf [Weiter].
- 10 Die aktuellen Einstellungen werden angezeigt. Überprüfen Sie den Inhalt und klicken Sie auf [Weiter], um die Installation auf Ihrem Computer zu starten.

**Hinweis**

Bei Windows Vista:

Bei der Treiberinstallation erscheint das Dialogfeld "Windows-Sicherheit" zweimal. Bitte klicken Sie auf [Treibersoftware trotzdem installieren].

**Hinweis**

Der PCL5e- und der PCL6-Treiber können nicht auf einmal installiert werden.

Sollen beide Treiber installiert werden, installieren Sie zuerst einen Treiber und fügen Sie dann den anderen Treiber über den Druckerinstallations-Assistenten hinzu (siehe "Installieren des PCL5e- und des PCL6-Treibers" auf Seite 2-13).

- 11 Folgen Sie den Anweisungen auf dem Bildschirm, bis Sie auf [Fertig stellen] klicken können.
Windows 98SE/Me → Siehe Seite 2-5
Windows 2000 Professional → Siehe Seite 2-7.
Windows XP und Server 2003 → Siehe Seite 2-9
Windows Vista → Siehe Seite 2-11

2.1.1 Windows 98SE und Me



Hinweis

Sie müssen die Installationsschritte 1 bis 11 auf Seite 2-3 ausgeführt haben.

- 1 Stecken Sie das USB-Kabel in Ihr System ein und schließen Sie es an den Computer an.

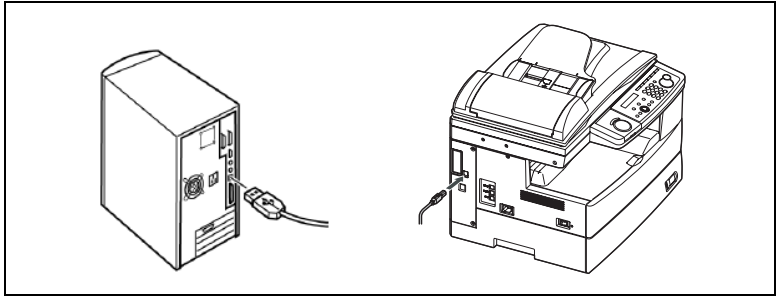

Hinweis

Verwenden Sie nur abgeschirmte USB-Kabel. Wenn Sie ein nicht abgeschirmtes Kabel verwenden, können dadurch Hochfrequenzstörungen auftreten.

- 2 Schalten Sie das System und den Computer ein.
- 3 Der Hardware-Assistent wird geöffnet.
Bei Windows 98SE: Klicken Sie auf [Weiter]. Wählen Sie dann "Nach dem besten Treiber für das Gerät suchen (empfohlen)" aus und klicken Sie auf [Weiter].
Bei Windows Me: Wählen Sie "Position des Treibers angeben (Erweitert)" aus und klicken Sie auf [Weiter].
- 4 Bei Windows 98SE: Wählen Sie "Geben Sie eine Position an" und nehmen Sie alle anderen Auswahlen zurück.
Bei Windows Me: Wählen Sie "Nach dem besten Treiber für das Gerät suchen" und "Geben Sie eine Position an" aus.
- 5 Klicken Sie auf [Durchsuchen], um auf Ihrer Festplatte zu "C:\PCL" zu wechseln, und klicken Sie dann auf [OK].

- 6 Folgen Sie den Anweisungen auf dem Bildschirm, bis Sie auf [Fertig stellen] klicken können.
- 7 Der Hardware-Assistent erscheint erneut. Wiederholen Sie Schritt 3 bis 6 noch dreimal. Damit wird die Installation abgeschlossen.

**Hinweis**

Nach der Treiberinstallation müssen Sie die Einstellung "Geräteoption" konfigurieren, um die 2. Papierkassette und/oder die Duplexeinheit zu aktivieren. (Die Duplexeinheit ist nur für 191F verfügbar.) Entsprechende Anweisungen finden Sie unter "Aktivieren der Geräteoptionen" auf Seite 2-6.

Aktivieren der Geräteoptionen

Sie müssen die Druckereigenschaften öffnen, wenn Ihr System über Geräteoptionen verfügt, und diese aktivieren.

So aktivieren Sie die Geräteoptionen:

- 1 Klicken Sie auf [Start] → [Einstellungen] → [Drucker].
- 2 Klicken Sie mit der rechten Maustaste auf das PCL-Symbol und klicken Sie anschließend auf [Eigenschaften].
- 3 Klicken Sie auf die Registerkarte [Geräteoption].
- 4 Wählen Sie die auf Ihrem System installierten Geräte aus.
- 5 Klicken Sie auf [OK] und schließen Sie die Druckereigenschaften.

**Hinweis**

Die Duplexeinheit ist nur für 191F verfügbar.

2.1.2 Windows 2000 Professional



Hinweis

Sie müssen die Installationsschritte 1 bis 11 auf Seite 2-3 ausgeführt haben.

- 1 Stecken Sie das USB-Kabel in Ihr System und schließen Sie es an den Computer an.

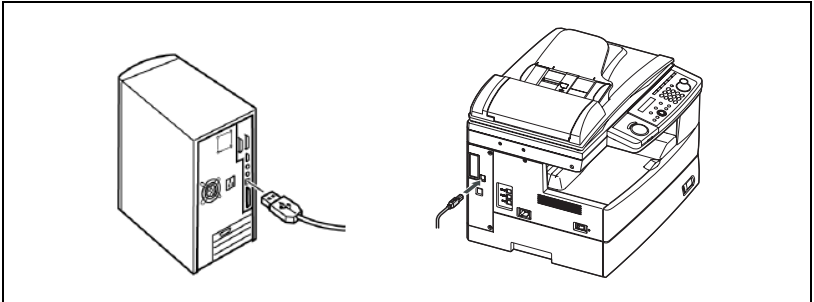

Hinweis

Verwenden Sie nur abgeschirmte USB-Kabel. Wenn Sie ein nicht abgeschirmtes Kabel verwenden, können dadurch Hochfrequenzstörungen auftreten.

- 2 Schalten Sie Ihr System ein.
- 3 Der Hardware-Assistent wird geöffnet. Klicken Sie auf [Weiter].
- 4 Wählen Sie "Nach einem passenden Treiber für das System suchen (empfohlen)" aus und klicken Sie auf [Weiter].
Das Dialogfeld "Suche nach Treiberdateien" wird angezeigt.
- 5 Wählen Sie "Andere Quelle angeben" aus und deaktivieren Sie alle anderen Optionen. Klicken Sie dann auf [Weiter].
- 6 Klicken Sie auf [Durchsuchen], um auf Ihrer Festplatte zu "C:\PCL" zu wechseln, und klicken Sie dann auf [OK].
- 7 Klicken Sie auf [Weiter]. Wird das Dialogfeld "Digitale Signatur nicht gefunden" angezeigt, klicken Sie auf [Ja], um den Treiber zu installieren.

- 8 Folgen Sie den Anweisungen auf dem Bildschirm, bis Sie auf [Fertig stellen] klicken können.
- 9 Der Hardware-Assistent erscheint erneut. Wiederholen Sie Schritt 3 bis 8.
Damit wird die Installation abgeschlossen.

**Hinweis**

Nach der Treiberinstallation müssen Sie die Einstellung "Geräteoption" konfigurieren, um die 2. Papierkassette und/oder die Duplexeinheit zu aktivieren. (Die Duplexeinheit ist nur für 191F verfügbar.) Entsprechende Anweisungen finden Sie unter "Aktivieren der Geräteoptionen" auf Seite 2-8.

Aktivieren der Geräteoptionen

Sie müssen die Druckeinstellungen öffnen, wenn Ihr System über Geräteoptionen verfügt, und diese aktivieren.

So aktivieren Sie die Geräteoptionen:

- 1 Klicken Sie auf [Start] → [Einstellungen] → [Drucker].
- 2 Klicken Sie mit der rechten Maustaste auf das PCL-Symbol und klicken Sie anschließend auf [Druckeinstellungen...].
- 3 Klicken Sie auf die Registerkarte [Geräteoption].
- 4 Wählen Sie die auf Ihrem System installierten Geräte aus.
- 5 Klicken Sie auf [OK] und schließen Sie die Druckeinstellungen.

**Hinweis**

Die Duplexeinheit ist nur für 191F verfügbar.

2.1.3 Windows XP und Server 2003

**Hinweis**

Sie müssen die Installationsschritte 1 bis 11 auf Seite 2-3 ausgeführt haben.

- 1 Stecken Sie das USB-Kabel in Ihr System und schließen Sie es an den Computer an.

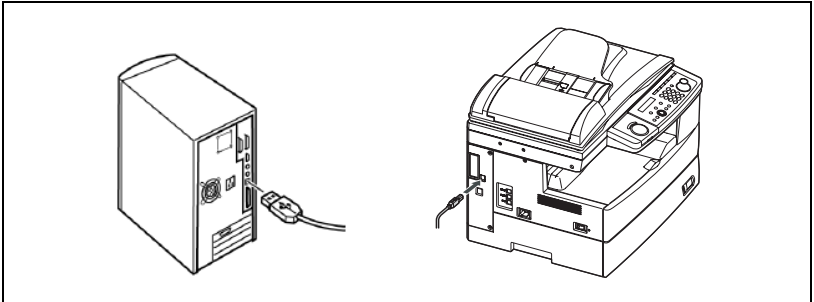
**Hinweis**

Verwenden Sie nur abgeschirmte USB-Kabel. Wenn Sie ein nicht abgeschirmtes Kabel verwenden, können dadurch Hochfrequenzstörungen auftreten.

- 2 Schalten Sie Ihr System ein.
- 3 Der Hardware-Assistent wird geöffnet.
Fragt der Assistent Sie, ob Windows eine Verbindung zu Windows Update herstellen kann, um nach Software zu suchen, lehnen Sie dies für den gegenwärtigen Zeitpunkt ab. Klicken Sie dann auf [Weiter].
- 4 Wählen Sie "Software von einer Liste oder bestimmten Quelle installieren (für fortgeschrittene Benutzer)" aus und klicken Sie auf [Weiter].
- 5 Wählen Sie "Folgende Quelle ebenfalls durchsuchen:" aus und deaktivieren Sie alle anderen Optionen. Klicken Sie auf [Durchsuchen], um auf Ihrer Festplatte zu "C:\PCL" zu wechseln, und klicken Sie dann auf [OK].

- 6 Klicken Sie auf [Weiter]. Wird das Fenster mit dem Windows Logo-Test angezeigt, klicken Sie auf [Installation fortsetzen], um den Treiber zu installieren.
- 7 Klicken Sie auf [Fertig stellen].
- 8 Der Hardware-Assistent erscheint erneut. Wiederholen Sie Schritt 3 bis 7. Damit wird die Installation abgeschlossen.

**Hinweis**

Nach der Treiberinstallation müssen Sie die Einstellung "Geräteoption" konfigurieren, um die 2. Papierkassette und/oder die Duplexeinheit zu aktivieren. (Die Duplexeinheit ist nur für 191F verfügbar.) Entsprechende Anweisungen finden Sie unter "Aktivieren der Geräteoptionen" auf Seite 2-10.

Aktivieren der Geräteoptionen

Sie müssen die Druckeinstellungen öffnen, wenn Ihr System über Geräteoptionen verfügt, und diese aktivieren.

So aktivieren Sie die Geräteoptionen:

- 1 Klicken Sie auf [Start] → [Drucker und Faxgeräte].
- 2 Klicken Sie mit der rechten Maustaste auf das PCL-Druckersymbol und klicken Sie anschließend auf [Druckeinstellungen...].
- 3 Klicken Sie auf die Registerkarte [Geräteoption].
- 4 Wählen Sie die auf Ihrem System installierten Geräte aus.
- 5 Klicken Sie auf [OK] und schließen Sie die Druckeinstellungen.

**Hinweis**

Die Duplexeinheit ist nur für 191F verfügbar.

2.1.4 Windows Vista



Hinweis

Sie müssen die Installationsschritte 1 bis 11 auf Seite 2-3 ausgeführt haben.

- 1 Stecken Sie das USB-Kabel in Ihr System ein und schließen Sie es an den Computer an.

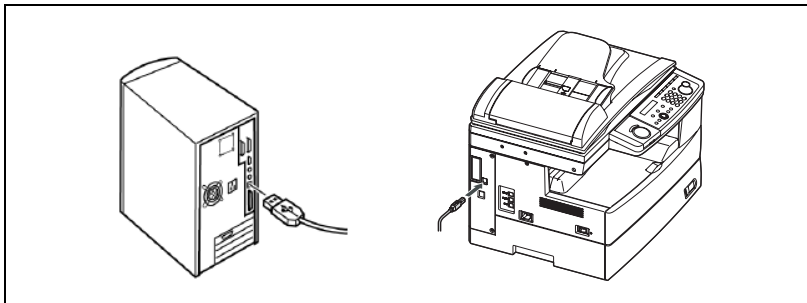

Hinweis

Verwenden Sie nur abgeschirmte USB-Kabel. Wenn Sie ein nicht abgeschirmtes Kabel verwenden, können dadurch Hochfrequenzstörungen auftreten.

- 2 Schalten Sie Ihr System ein.
- 3 Die Treibersoftware wird automatisch installiert.
- 4 Nachdem die Treiber korrekt installiert wurden, erscheint die Meldung, dass Ihre Geräte jetzt einsatzbereit sind.



Hinweis

Nach der Treiberinstallation müssen Sie die Einstellung "Geräteoption" konfigurieren, um die 2. Papierkassette und/oder die Duplexeinheit zu aktivieren. (Die Duplexeinheit ist nur für 191F verfügbar.) Entsprechende Anweisungen finden Sie unter "Aktivieren der Geräteoptionen" auf Seite 2-12.

Aktivieren der Geräteoptionen

Sie müssen die Druckeinstellungen öffnen, wenn Ihr System über Geräteoptionen verfügt, und diese aktivieren.

So aktivieren Sie die Geräteoptionen:

- 1 Klicken Sie auf [Start] → [Systemsteuerung].
- 2 Klicken Sie auf [Hardware und Sound].
- 3 Klicken Sie auf [Drucker].
- 4 Klicken Sie mit der rechten Maustaste auf das PCL-Druckersymbol und klicken Sie anschließend auf [Druckeinstellungen...].
- 5 Klicken Sie auf die Registerkarte [Geräteoption].
- 6 Wählen Sie die auf Ihrem System installierten Geräte aus.
- 7 Klicken Sie auf [OK] und schließen Sie die Druckeinstellungen.



Hinweis

Die Duplexeinheit ist nur für 191F verfügbar.

2.1.5 Installieren des PCL5e- und des PCL6-Treibers

Sollen beide Treiber installiert und über die USB-Schnittstelle angeschlossen werden, führen Sie zuerst die Installation des einen Treibers durch und fügen Sie dann den anderen Treiber über den Druckerinstallations-Assistenten hinzu.



Hinweis

Bei Windows 2000/XP/Server 2003/Vista müssen Sie sich als Administrator anmelden.

Windows Vista

- 1 Klicken Sie auf [Start] → [Systemsteuerung] → [Hardware und Sound] → [Drucker].
- 2 Wählen Sie "Drucker hinzufügen" aus dem Menü aus. Wählen Sie dann [Einen lokalen Drucker hinzufügen] aus.
- 3 Wählen Sie den USB-Anschluss für den Drucker aus und klicken Sie auf [Weiter].
- 4 Klicken Sie auf [Datenträger.....].
- 5 Legen Sie die mitgelieferte CD mit dem PCL-Druckertreiber in Ihr CD-ROM-Laufwerk ein und klicken Sie auf [Durchsuchen].
- 6 Wechseln Sie in das passende Verzeichnis auf der CD (siehe unten) und klicken Sie auf [Öffnen] → [OK] → [Weiter].
 - Für den PCL5e-Treiber:
 "WinVista\Win_x86\Sprache\131F (oder 191F)
 PCL\WinVista_x86\PCL5e"
 "WinVista\Win_x64\Sprache\131F (oder 191F)
 PCL\WinVista_x64\PCL5e"
 - Für den PCL6-Treiber:
 "WinVista\Win_x86\Sprache\131F (oder 191F) PCL\WinVista_x86\PCL6"
 "WinVista\Win_x64\Sprache\131F (oder 191F) PCL\WinVista_x64\PCL6"



Hinweis

Win_x86 steht für das 32-Bit- und Win_x64 für das 64-Bit-PC-Betriebssystem zur Verfügung. Um Ihren PC-Systemtyp zu überprüfen, klicken Sie auf [Start] → [Systemsteuerung] → [System und Wartung] → [System].

- 7 Überprüfen Sie den ausgewählten Druckernamen und klicken Sie auf [Weiter].
- 8 Folgen Sie den Anweisungen auf dem Bildschirm, bis Sie auf [Fertig stellen] klicken können.

**Hinweis**

Klicken Sie auf [Fortsetzen], wenn das Fenster "Benutzerkontensteuerung" angezeigt wird. Erscheint das Fenster "Windows-Sicherheit", klicken Sie auf [Treibersoftware trotzdem installieren].

- 9 Nach Abschluss der Installation finden Sie das Druckersymbol im Fenster "Drucker".

Windows XP und Server 2003

- 1 Klicken Sie auf [Start] → [Drucker und Faxgeräte].
Bei Windows XP Home Edition klicken Sie auf [Start] → [Systemsteuerung] → [Drucker und andere Hardware] → [Drucker und Faxgeräte].
- 2 Wählen Sie [Drucker hinzufügen] im Menü [Datei] aus, um den Druckerinstallations-Assistenten zu starten. Klicken Sie im ersten Fenster auf [Weiter].
- 3 Wählen Sie "Lokaler Drucker, der an den Computer angeschlossen ist" aus und deaktivieren Sie das Kontrollkästchen "Plug & Play-Drucker automatisch ermitteln und installieren". Klicken Sie dann auf [Weiter].
- 4 Wählen Sie den USB-Anschluss für den Drucker aus und klicken Sie auf [Weiter].
- 5 Klicken Sie auf [Datenträger].
- 6 Legen Sie die mitgelieferte CD mit dem PCL-Druckertreiber in Ihr CD-ROM-Laufwerk ein und klicken Sie auf [Durchsuchen].
- 7 Wechseln Sie in das passende Verzeichnis auf der CD (siehe unten) und klicken Sie auf [OK].
 - Für den PCL5e-Treiber:
"LegacyOS\Win_x86\Sprache\131F (oder 191F)
PCL\WinXP\PCL5e" für Windows XP.
"LegacyOS\Win_x86\Sprache\131F (oder 191F)
PCL\Win2003\PCL5e" für Windows Server 2003.
 - Für den PCL6-Treiber:
"LegacyOS\Win_x86\Sprache\131F (oder 191F)

PCL\WinXP\PCL6" für Windows XP.
"LegacyOS\Win_x86\Sprache\131F (oder 191F)
PCL\Win2003\PCL6" für Windows Server 2003.

- 8 Folgen Sie den Anweisungen auf dem Bildschirm, bis Sie auf [Fertig stellen] klicken können.

**Hinweis**

Wenn das Fenster mit dem Windows Logo-Test angezeigt wird, klicken Sie auf [Installation fortsetzen].

Windows 2000

- 1 Klicken Sie auf [Start] → [Einstellungen] → [Drucker].
- 2 Doppelklicken Sie auf [Neuer Drucker].
- 3 Klicken Sie auf [Weiter].
- 4 Wählen Sie "Lokaler Drucker" aus und deaktivieren Sie das Kontrollkästchen "Automatische Druckererkennung und Installation von Plug & Play-Druckern". Klicken Sie dann auf [Weiter].
- 5 Wählen Sie den USB-Anschluss für den Drucker aus und klicken Sie auf [Weiter].
- 6 Klicken Sie auf [Datenträger].
- 7 Legen Sie die mitgelieferte CD mit dem PCL-Druckertreiber in Ihr CD-ROM-Laufwerk ein und klicken Sie auf [Durchsuchen].
- 8 Wechseln Sie in das passende Verzeichnis auf der CD (siehe unten) und klicken Sie auf [OK].
 - Für den PCL5e-Treiber:
"LegacyOS\Win_x86\Sprache\131F (oder 191F)
PCL\Win2000\PCL5e"
 - Für den PCL6-Treiber:
"LegacyOS\Win_x86\Sprache\131F (oder 191F)
PCL\Win2000\PCL6"
- 9 Folgen Sie den Anweisungen auf dem Bildschirm, bis Sie auf [Fertig stellen] klicken können.

**Hinweis**

Wenn das Dialogfeld "Digitale Signatur nicht gefunden" angezeigt wird, klicken Sie auf [Ja].

Windows 98SE/Me

- 1 Klicken Sie auf [Start] → [Einstellungen] → [Drucker].
- 2 Doppelklicken Sie auf [Neuer Drucker].
- 3 Klicken Sie auf [Weiter].
- 4 Wählen Sie "Lokaler Drucker" aus und klicken Sie auf [Weiter].
- 5 Klicken Sie auf [Datenträger].
- 6 Legen Sie die mitgelieferte CD mit dem PCL-Druckertreiber in Ihr CD-ROM-Laufwerk ein und klicken Sie auf [Durchsuchen].
- 7 Wechseln Sie in das passende Verzeichnis auf der CD (siehe unten) und klicken Sie auf [OK].
 - Für den PCL5e-Treiber:
"LegacyOS\Win_x86\Sprache\131F (oder 191F)
PCL\Win9x_Me\PCL5e"
 - Für den PCL6-Treiber:
"LegacyOS\Win_x86\Sprache\131F (oder 191F)
PCL\Win9x_Me\PCL6"
- 8 Klicken Sie auf [Weiter].
- 9 Wählen Sie den USB-Anschluss für den Drucker aus und klicken Sie auf [Weiter].
- 10 Folgen Sie den Anweisungen auf dem Bildschirm, bis Sie auf [Fertig stellen] klicken können.

2.2 Lokale Installation: Windows-Parallelanschluss (optional)

**Hinweis**

** Die optionale Parallelschnittstelle ist erforderlich.*

** Eine Parallelschnittstelle ist nur für Windows 98/98SE/ME/NT4.0 verfügbar.*

** Bei Windows NT4.0 müssen Sie sich als Administrator anmelden.*

2.2.1 Anschluss am Parallelport



Hinweis

Verwenden Sie nur abgeschirmte Parallelkabel. Wenn Sie ein nicht abgeschirmtes Kabel verwenden, können dadurch Hochfrequenzstörungen auftreten.

- 1 Schalten Sie das System und den Computer aus.
- 2 Schließen Sie ein normales IEEE-1284-Parallelkabel an den Parallelanschluss Ihres Systems an und sichern Sie es mit den Klammern.

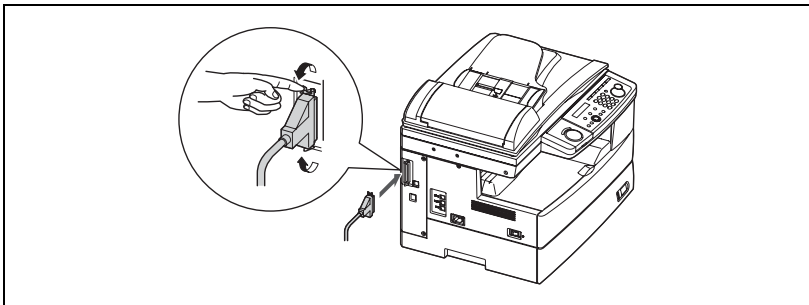

- 3 Schließen Sie das andere Ende an den Parallelanschluss Ihres Computers an und sichern Sie es mit den Schrauben.

2.2.2 Installieren des Treibers



Hinweis

Wurde der PCL-Drucker-/Scannertreiber bereits installiert, können Sie ihn über die Aktualisierungsschaltfläche im Wartungsfenster einfach aktualisieren.

- 1 Schalten Sie Ihren Computer ein.
- 2 Legen Sie die mitgelieferte CD in Ihr CD-ROM-Laufwerk.
Das Fenster für die Treiberinstallation wird automatisch geöffnet.
Sollte es nicht angezeigt werden, führen Sie die Datei "setup.exe" im Stammverzeichnis auf der mitgelieferten CD-ROM aus.
- 3 Wählen Sie Ihre Sprache aus und klicken Sie auf [Weiter].

- 4 Klicken Sie im nächsten Fenster auf [Weiter].
- 5 Die Software-Lizenzvereinbarung wird angezeigt. Nachdem Sie die Lizenzvereinbarung gelesen haben, klicken Sie auf [Ja], um sie zu akzeptieren.
- 6 Wählen Sie Ihr System aus und klicken Sie auf [Weiter].
- 7 Wählen Sie "Parallel" aus und klicken Sie auf [Weiter].
- 8 Folgen Sie den Anweisungen auf dem Bildschirm, bis Sie auf [Fertig stellen] klicken können.
Die Treiberinstallation ist abgeschlossen.

Aktivieren der Geräteoptionen

Nach der Treiberinstallation müssen Sie die Einstellung "Geräteoption" konfigurieren, um die 2. Papierkassette und/oder die Duplexeinheit zu aktivieren. (Die Duplexeinheit ist nur für 191F verfügbar.)

So aktivieren Sie die Geräteoptionen:

- 1 Klicken Sie auf [Start] → [Einstellungen] → [Drucker].
- 2 Klicken Sie mit der rechten Maustaste auf das PCL-Druckersymbol und klicken Sie anschließend auf [Eigenschaften] (Windows 98/98SE/Me) bzw. [Standard-Dokumenteinstellungen] (Windows NT4.0).
- 3 Klicken Sie auf die Registerkarte [Geräteoption].
- 4 Wählen Sie die auf Ihrem System installierten Geräte aus.
- 5 Klicken Sie auf [OK] und schließen Sie das Fenster.

2.3 Netzwerkinstallation: TCP/IP (optional)



Hinweis

*Die optionale Netzwerkschnittstellenkarte ist erforderlich.
Weitere Informationen finden Sie im Handbuch zur Netzwerkschnittstellenkarte.*

2.4 Deinstallieren des Treibers

Die Deinstallation ist erforderlich, wenn Sie die Software aufrüsten oder wenn Ihre Installation fehlschlägt.



Hinweis

Bei Windows NT4.0/2000/XP/Server 2003/Vista müssen Sie sich als Administrator anmelden.

Windows 98/98SE und Windows Me

- 1 Wählen Sie [Start], [Einstellungen], [Systemsteuerung] und [Software] aus und klicken Sie auf die Registerkarte [Installieren/Deinstallieren].
- 2 Wählen Sie den PCL-Drucker-/Scannertreiber aus und klicken Sie auf die Schaltfläche [Hinzufügen/Entfernen].
- 3 Folgen Sie den Anweisungen auf dem Bildschirm.

Windows 2000 Professional

- 1 Wählen Sie [Start], [Einstellungen], [Systemsteuerung] und [Software] aus und klicken Sie auf das Symbol [Programme ändern oder entfernen].
- 2 Wählen Sie den PCL-Drucker-/Scannertreiber aus und klicken Sie auf die Schaltfläche [Ändern/Entfernen].
- 3 Folgen Sie den Anweisungen auf dem Bildschirm.

Windows XP und Windows Server 2003

- 1 Wählen Sie [Start], [Systemsteuerung] und [Software] aus und klicken Sie auf das Symbol [Programme ändern oder entfernen].
- 2 Wählen Sie den PCL-Drucker-/Scannertreiber aus und klicken Sie auf die Schaltfläche [Ändern/Entfernen].
- 3 Folgen Sie den Anweisungen auf dem Bildschirm.

Windows Vista

- 1 Wählen Sie [Start], [Systemsteuerung], [Programme], [Programme und Funktionen] aus.
- 2 Wählen Sie den PCL-Drucker-/Scannertreiber aus und klicken Sie auf die Schaltfläche [Deinstallieren].
- 3 Folgen Sie den Anweisungen auf dem Bildschirm.

A large, bold, black number '3' is centered on a light gray rectangular background.

Konfigurieren der Druckertreiber- einstellungen

3 Konfigurieren der Druckertreibereinstellungen

3.1 Öffnen der Druckereigenschaften

Sie können die Druckereigenschaften auf zwei Arten öffnen:

- Über die Anwendungssoftware
- Über den Ordner "Drucker"



Hinweis

** Werden die Druckereigenschaften über die Anwendungssoftware geändert, sind die Einstellungen nur für den aktuellen Druckjob verfügbar.*

** Um die Standardeinstellungen für den Drucker zu ändern, nehmen Sie die Änderungen über den Ordner "Drucker" vor. Diese Änderung kann jeden Benutzer betreffen, der denselben Drucker nutzt.*

3.1.1 Über die Anwendungssoftware

Wie die Druckereigenschaften in der Anwendungssoftware geöffnet werden, hängt von der verwendeten Anwendung ab. Ausführliche Informationen finden Sie im Handbuch zu Ihrer Anwendung. Im folgenden Beispiel wird Microsoft® Word 2000 verwendet.

- 1 Wählen Sie "Drucken" im Menü "Datei".
- 2 Das Dialogfeld "Drucken" wird geöffnet. Wählen Sie im Feld "Name" Ihren PCL-Drucker aus und klicken Sie auf [Eigenschaften].
- 3 Das Fenster mit den Druckereigenschaften wird geöffnet. Eine Beschreibung der Druckertreibereinstellungen finden Sie unter "Registerkarte "Papier"" auf Seite 3-4.

3.1.2 Über den Ordner "Drucker"



Hinweis

Bei Windows NT4.0/2000/XP/Server 2003/Vista müssen Sie sich als Administrator anmelden.

- 1 Klicken Sie auf [Start] → [Einstellungen] → [Drucker].
 - Bei Windows Vista klicken Sie auf [Start] → [Systemsteuerung] → [Hardware und Sound] → [Drucker].
 - Bei Windows XP Professional und Windows Server 2003 klicken Sie auf [Start] → [Drucker und Faxgeräte].
 - Bei Windows XP Home Edition klicken Sie auf [Start] → [Systemsteuerung] → [Drucker und andere Hardware] → [Drucker und Faxgeräte].
- 2 Klicken Sie mit der rechten Maustaste auf das PCL-Symbol und anschließend auf [Eigenschaften] (Windows 98SE/Me), [Standard-Dokumenteinstellungen...] (Windows NT4.0) bzw. [Druckeinstellungen] (Windows 2000/XP/Server 2003/Vista).
- 3 Das Fenster mit den Druckereigenschaften wird geöffnet. Eine Beschreibung der Druckertreibereinstellungen finden Sie auf Seite 3-4.

3.2 Registerkarte "Papier"

Auf der Registerkarte "Papier" können das Papier und der Druck eingerichtet werden.

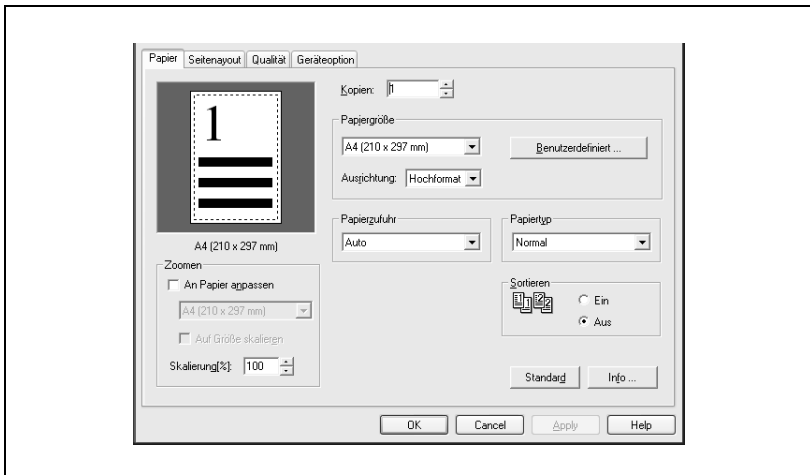

3.2.1 Zoom

Sie können Daten auf die beiden folgenden Arten zoomen (vergrößern und verkleinern).

**Hinweis**

Die Einstellungen unter "Zoomen" sind nicht verfügbar, wenn die Einstellung "Kombinieren" auf der Registerkarte "Seitenlayout" nicht auf "Aus" eingestellt ist.

An Papier anpassen

Wählen Sie diese Option aus, wenn Sie Ihren Druckjob unabhängig vom logischen Dokumentformat auf eine bestimmte Papiergröße skalieren wollen. Soll Ihr Dokument an das ausgewählte Papierformat angepasst werden, aktivieren Sie die Option "Auf Größe skalieren".

**Hinweis**

Wenn "Skalierung" nicht auf 100% eingestellt ist oder wenn dasselbe Papierformat wie in "Papiergröße" ausgewählt ist, ist "Auf Größe skalieren" nicht verfügbar.

Skalierung(%)

Sie können das Dokument in Schritten von 1% zwischen 25% und 400% skalieren.

**Hinweis**

"Skalierung(%)" ist nicht verfügbar, wenn "An Papier anpassen" ausgewählt ist.

3.2.2 Kopien

Gibt die Anzahl der zu druckenden Exemplare von 1 bis 999 an.

3.2.3 Papiergröße

Wählen Sie das Papierformat aus der Liste aus, die das von den aktuellen Einstellungen des Druckertreibers unterstützte Papier anzeigt. Papierformate in der Liste hängen von den Einstellungen "Papierzufuhr" und "Kombinieren" ab. Wenn Sie das gewünschte Format in der Liste nicht finden können, ändern Sie die Papierzufuhr.

Ausrichtung

Bei "Hochformat" ist der Ausdruck vertikal, bei "Querformat" horizontal.

Benutzerdefiniert

Klicken Sie auf diese Schaltfläche, wenn Sie ein benutzerdefiniertes Papierformat hinzufügen, ändern oder löschen wollen. Sie können bis zu 50 benutzerdefinierte Papierformate hinzufügen.



Hinweis

Die Schaltfläche "Benutzerdefiniert" ist nicht verfügbar, wenn eine der folgenden Bedingungen zutrifft:

In "Papierzufuhr" ist nicht "Bypass-Fach" oder "Auto" ausgewählt.

Die Einstellung "Kombinieren" auf der Registerkarte "Seitenlayout" ist auf einen anderen Wert als "Aus" eingestellt.

So fügen Sie ein benutzerdefiniertes Papierformat hinzu

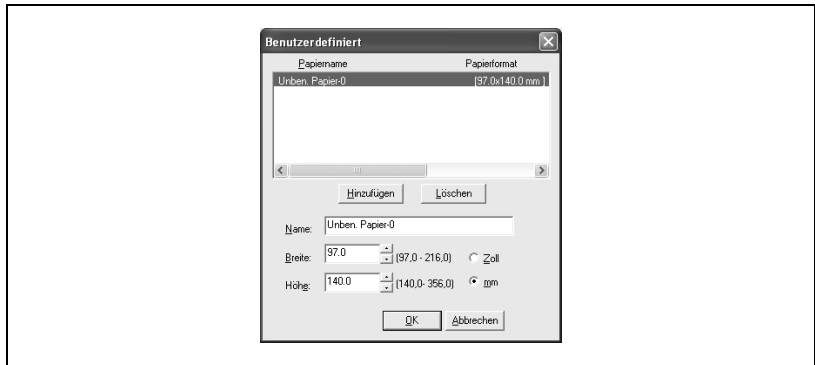

- 1 Klicken Sie auf [Benutzerdefiniert].
- 2 Klicken Sie auf [Hinzufügen].
- 3 Geben Sie einen Namen für Ihr benutzerdefiniertes Format ein. Sie können bis zu 20 Zeichen eingeben.
- 4 Geben Sie die Breite und die Länge des Papierformats an.
- 5 Klicken Sie auf [OK].

So löschen Sie ein benutzerdefiniertes Papierformat

- 1 Wählen Sie den Namen des entsprechenden Papierformats aus.
- 2 Klicken Sie auf [Löschen].

3.2.4 Papierzufuhr

Gibt die Papierkassette oder den manuellen Einzug (Bypass-Fach) für den Druck an.

3.2.5 Papiertyp

Wählen Sie den Papiertyp für den Druck aus. Wenn im Feld "Papierzufuhr" eine Papierkassette ausgewählt ist, kann der Papiertyp nicht geändert werden.

3.2.6 Sortieren

Wenn Sie "Ein" auswählen, um das Sortierung zu ermöglichen, wird ein mehrseitiger Job in sortierten Sätzen gedruckt. Ist "Aus" ausgewählt, wird der Job seitenweise gedruckt.

3.3 Seitenlayout, Registerkarte

Die Registerkarte "Seitenlayout" enthält die Einstellungen "Kombinieren" und "Wasserzeichen".

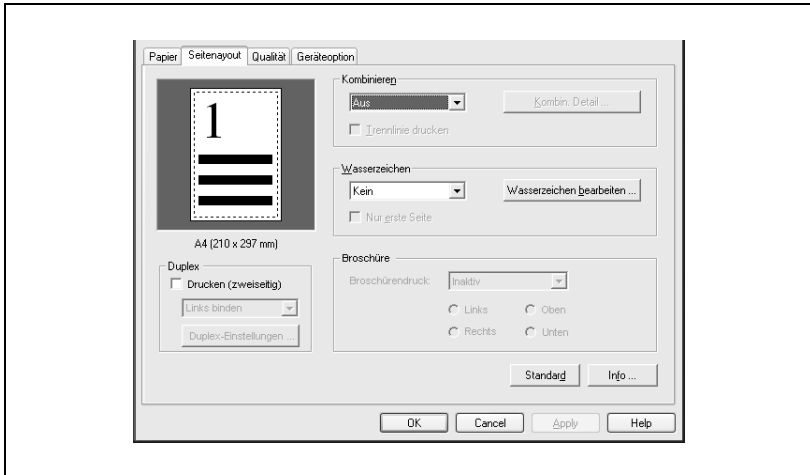

3.3.1 Duplex



Hinweis

Die Duplexkopierfunktion ist nur für D 191F verfügbar.

Drucken (zweiseitig)

Sie können auf beiden Blattseiten drucken. Beim Duplexdruck muss die Bindeposition angegeben werden. Um beide Seiten gleich auszurichten (Buch), wählen Sie "Links binden" oder "Rechts binden" aus. Um die Ausrichtung umzukehren (Flipchart), wählen Sie "Oben binden" aus.

Duplex-Einstellungen

Klicken Sie auf diese Schaltfläche, um den Binderand anzupassen.

3.3.2 2 in 1

Konfigurieren Sie, wie mehrere Seiten des Dokuments auf ein Blatt Papier gedruckt werden sollen. Wählen Sie die Anzahl an Dokumentseiten aus, die auf ein Blatt Papier gedruckt werden sollen. Wenn Sie "Aus" auswählen, wird auf jedes Blatt nur eine Seite gedruckt.



Hinweis

Die Einstellung "Kombinieren" ist nicht verfügbar, wenn eine der folgenden Bedingungen zutrifft:

Die Option "An Papier anpassen" auf der Registerkarte "Papier" ist ausgewählt.

Für die Einstellung "Skalierung" auf der Registerkarte "Papier" wurde ein anderer Wert als 100% ausgewählt.

Sobald "Kombinieren" eingestellt ist, wird die Skalierung automatisch ermittelt und kann nicht manuell geändert werden.

Trennlinie drucken

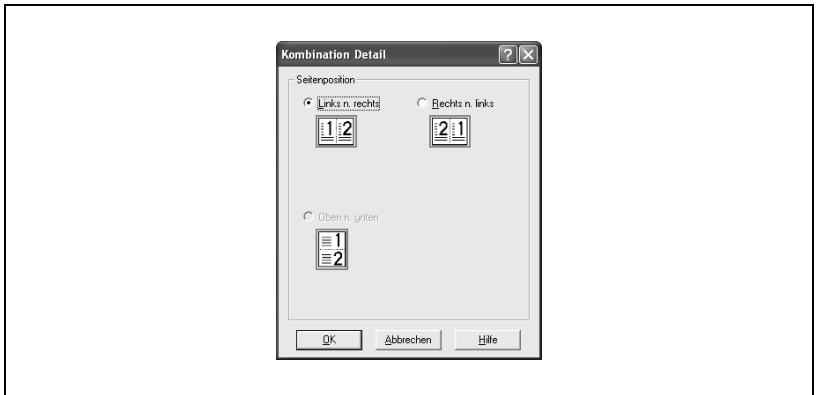

Wählen Sie diese Option aus, um einen Rand um die einzelnen Seiten zu drucken, wenn mehrere Dokumentseiten auf ein Blatt Papier gedruckt werden.

Kombin. Detail

Klicken Sie auf diese Schaltfläche, um das Dialogfeld "Kombination Detail" zu öffnen, in dem Sie die Anordnung der kombinierten Seiten auf dem Papier angeben können.

3.3.3 Broschüre



Hinweis

Die Funktion "Broschüre" ist nur für D 191F mit Duplexeinheit verfügbar.

Sie können aus mehreren Druckseiten eine Broschüre herstellen, wenn der Papierstapel halb in der Mitte gefaltet wird.

Um diese Funktion einzustellen, aktivieren Sie das Kontrollkästchen für "Drucken (zweiseitig)" und wählen Sie "2-up" für "Kombinieren" aus.

Broschürendruck

Für den Broschürendruck kann die Bindeposition angegeben werden. Die angegebene Bindeposition hängt von der in "Ausrichtung" auf der Registerkarte "Papier" festgelegten Druckausrichtung ab. Bei Auswahl von "Hochformat" kann "Links" oder "Rechts" als Bindeposition angegeben werden, bei Auswahl von "Querformat" kann "Oben" oder "Unten" angegeben werden.

3.3.4 Wasserzeichen

Sie können Wasserzeichentext (z. B. "Vertraulich" und "Entwurf") über das Dokument drucken. Wählen Sie das gewünschte Wasserzeichen aus der Liste aus.

Nur erste Seite

Aktivieren Sie dieses Kontrollkästchen, wenn das Wasserzeichen nur auf der ersten Seite gedruckt werden soll. Deaktivieren Sie dieses Kontrollkästchen, damit das Wasserzeichen auf alle Seiten gedruckt wird.

Wasserzeichen bearbeiten

Klicken Sie auf [Wasserzeichen bearbeiten], um das Dialogfeld "Wasserzeichen bearbeiten" zu öffnen.

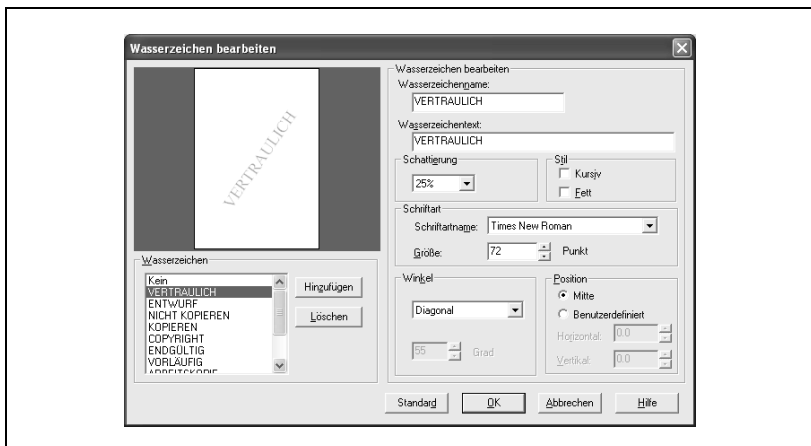

So bearbeiten Sie ein Wasserzeichen

Wählen Sie den Namen des entsprechenden Wasserzeichens aus der Liste aus. Nehmen Sie die gewünschten Änderungen vor.

So erstellen Sie ein neues Wasserzeichen

Sie können in diesem Dialogfeld bis zu 20 unterschiedliche Wasserzeichen speichern. (11 Typen von Wasserzeichen sind bereits registriert.)

- 1 Klicken Sie auf [Hinzufügen].
- 2 Geben Sie einen Namen für das neue Wasserzeichen ein. Sie können bis zu 30 Zeichen eingeben.
- 3 Geben Sie den gewünschten Wasserzeichentext ein. Sie können bis zu 30 Zeichen eingeben.
- 4 Nehmen Sie eine Einstellung für Ihr neues Wasserzeichen vor. Wenn Sie Hilfe benötigen, klicken Sie auf [Hilfe].
- 5 Klicken Sie auf [OK], um das Wasserzeichen zu speichern.

3.4 Qualität (Registerkarte)

Über die Einstellungen dieser Registerkarte steuern Sie die Qualität der Ausdrücke.

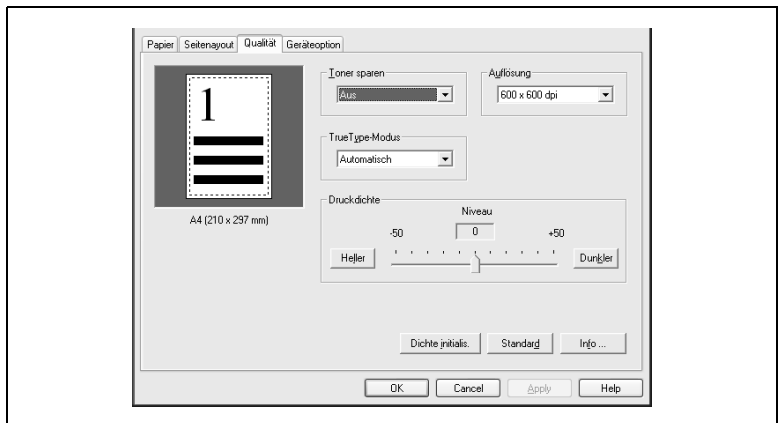

3.4.1 Toner sparen

Wählen Sie eine Einstellung für "Toner sparen" aus, um Toner zu sparen. Dabei verschlechtert sich jedoch die Druckqualität.

3.4.2 Auflösung

Wählen Sie "600 × 600 dpi" oder "300 × 300 dpi" als Druckauflösung aus.



Hinweis

"600 × 600" bietet eine bessere Qualität, die Druckgeschwindigkeit verringert sich jedoch gegenüber "300 × 300".

3.4.3 TrueType-Modus

Automatisch

Wenn die Schrift im Dokument eine Druckerschrift ist, verwendet der Drucker sie zum Drucken. Verfügt der Drucker nicht über die Schrift, werden die Schriftdaten als Konturschrift an den Drucker übertragen.

Als Konturschrift downloaden

Alle Schriftdaten im Dokument werden als Konturschrift an den Drucker übertragen.

Download als Bitmap

Alle Schriftdaten im Dokument werden als Bitmapdaten an den Drucker übertragen.

Wählen Sie diesen Modus aus, wenn Buchstaben nicht wie auf dem Monitor angezeigt gedruckt werden. In diesem Modus kann die Druckgeschwindigkeit gegenüber "Automatisch" oder "Als Konturschrift downloaden" verringert sein.

Wenn Sie einen Zoom festlegen, wählen Sie für "TrueType-Modus" immer "Automatisch" oder "Als Konturschrift downloaden" aus.

Download als Grafik (nur Windows 98/98SE/Me)

Alle Schriftdaten und Grafikdaten im Dokument werden als Rasterbild an den Drucker übertragen.

Wählen Sie diesen Modus, wenn Grafiken nicht wie auf dem Monitor angezeigt gedruckt werden. Die Druckgeschwindigkeit kann sich bei diesem Modus gegenüber den anderen drei Modi verringern.

Wenn Sie einen Zoom festlegen, wählen Sie für "TrueType-Modus" immer "Automatisch" oder "Als Konturschrift downloaden" aus.

3.4.4 Druckdichte

Geben Sie die Dichte zwischen -50 und +50 an.

Bei "+50" sind die Ausdrücke am dunkelsten, bei "-50" am hellsten.

3.5 Registerkarte "Geräteoption"

Klicken Sie auf die auf Ihrem System installierten Geräte.



Hinweis

Die Duplexeinheit ist nur für 191F verfügbar.

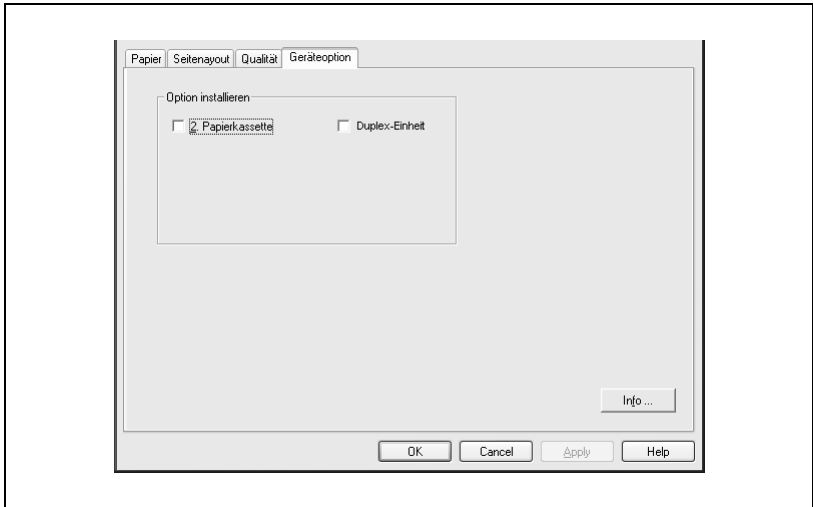

3.5.1 Verwenden der Geräte

Um die 2. Papierkassette und/oder die Duplex-Einheit zu aktivieren, wählen Sie die entsprechenden Kästchen im Fenster "Geräteoption" aus.

4

Abbrechen eines Druckjobs

4 Abbrechen eines Druckjobs

4.1 Abbrechen unter Windows

Im Folgenden ist ein Beispiel mit Microsoft Windows XP Professional dargestellt. Die Vorgehensweise kann sich je nach Windows-Version davon unterscheiden.

- 1 Klicken Sie auf [Start] → [Drucker und Faxgeräte].
- 2 Doppelklicken Sie auf "PCL6 (oder PCL5e)". Die Druckerwarteschlange wird angezeigt.
- 3 Klicken Sie mit der rechten Maustaste auf einen Dokumentnamen, dessen Druck abgebrochen werden soll. Wählen Sie dann "Abbrechen" aus dem Kontextmenü aus.

Der Druck eines Dokuments kann auch durch Drücken der Taste "Entf" auf der Computertastatur abgebrochen werden, nachdem das Dokument ausgewählt wurde.

4.2 Abbrechen am Gerät

Beim Drucken vom PC zeigt das Gerät die folgende Meldung an.

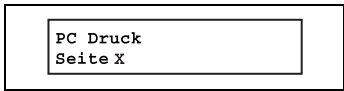

PC Druck
Seite X

Folgen Sie den Anweisungen unten, wenn Sie den aktuellen Druckjob abbrechen wollen:

- 4 Drücken Sie [Erweiterte Funktionen] und anschließend [▲], bis "Online" angezeigt wird. Drücken Sie dann die Eingabetaste. Drücken Sie [▼] bzw. [▲], um "Aus" auszuwählen.



Online :Aus
▼/▲/Eingabe

- 5 Auf dem Gerät wird Folgendes angezeigt:

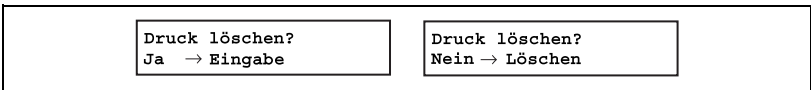

Druck löschen?
Ja → Eingabe

Druck löschen?
Nein → Löschen

- 6 Um den aktuellen PC-Druck abbrechen, drücken Sie [Eingabe]. Wenn Sie den aktuellen Druck nicht abbrechen wollen, drücken Sie [Löschen].

5

Fehlerbehebung

5 Fehlerbehebung

5.1 Fehlermeldungen

In der nachfolgenden Tabelle finden Sie die häufigsten Fehlermeldungen, die im Zusammenhang mit PC-Druckfunktionen auftreten können.

Fehlermeldung	Bedeutung	Maßnahmen
Speicherüberlauf Stop drücken	Das Gerät hat mehr Daten empfangen, als es in seinem Speicher aufnehmen kann.	Drücken Sie [Stop], um den Druckjob abzuberechnen. Löschen Sie entweder überflüssige Dokumente und versuchen Sie es erneut, nachdem mehr Speicher frei wird, oder teilen Sie den Druck in mehrere Jobs auf.
Papier Größe Fehler Stop drücken XXX Papier einleg. Stop drücken (Diese Meldungen werden abwechselnd angezeigt.)	Das im Druckertreiber angegebene Papierformat unterscheidet sich vom Format des eingelegten Papiers.	Drücken Sie [Stop], um den Druckjob abzuberechnen. Legen Sie dann das korrekte Papierformat ein und versuchen Sie, erneut zu drucken.
Papier Größe Fehler Stop drücken Dokument drehen Stop drücken (Diese Meldungen werden abwechselnd angezeigt.)	Das A5-Papier im Bypass-Fach hat die falsche Ausrichtung.	A5 ist nicht verfügbar für PC-Druck. Legen Sie A5-Papier im Bypass-Fach ein.
Papier auffüllen	In der Papierkassette oder im Bypass-Fach ist kein Papier mehr vorhanden.	Legen Sie Papier in die Kassette und/oder das Bypass-Fach ein.
Sortierung unmöglich Start/Stop	Die Datenmenge ist zum Sortieren zu groß.	Drücken Sie [Start], um ohne Sortieren zu drucken. Drücken Sie [Stop], um den aktuellen PC-Druckjob abzuberechnen.



Technische Daten

6 Technische Daten

6.1 Drucker



Technische Daten	
Druckgeschwindigkeit	13 Seiten/Min. beim 131f, 19 Seiten/Min. beim 191F (bei A4-Papier aus der 1. Kassette)
Druckauflösung	600 dpi/300 dpi (Standard: 600 dpi)
Farbe/Mono	Monochrom
RAM	Gemeinsam mit Gerät
Schnittstelle	<ul style="list-style-type: none"> • USB 2.0 (Full Speed), außer bei Windows NT 4.0 • Ethernet-Anschluss (optional) • IEEE-1284-Parallelanschluss (optional), außer bei Windows 2000, Windows XP, Windows Server 2003 und Windows Vista
Druckersprache	PCL6, PCL5e
Scannerauflösung	600/400/300/200 dpi (Standard: 200 dpi)
Unterstützte Betriebssysteme	Siehe Seite 1-3.

6.2 Zulässige Papierformate

Papierkassette

Papiertyp	Papiergröße	Menge
Normalpapier (Gewicht: 60–90 g/m ²)	A4, A5  , F4	500 Blatt (Gewicht: 80 g/m ²)

Manueller Einzug

Papiertyp	Papiergröße	Menge
Normalpapier (Gewicht: 60–120 g/m ²)	A4, A5  , A6, F4, Letter, Legal, Half-letter  , Executive	50 Blatt (Gewicht: 80 g/m ²)
	Benutzerdefiniertes Format: Breite: 97 bis 216 mm; Länge: 140 bis 356 mm	1 Blatt
Umschläge	DL (110 × 220 mm) Com#10 (4,125" × 9,5") Monarch (3,875" × 7,5")	1 Umschlag
Postkarte	100 × 148 mm	20 Blatt
Folie	A4 oder Letter	20 Blatt

- Verwenden Sie keine Umschläge mit Doppelklappen oder selbstklebende Umschläge, da diese nicht korrekt eingezogen werden.
- Bei Verwendung von (OHP-)Folien achten Sie darauf, dass die Folie kein Papiertrennblatt und/oder keinen Führungstreifen hat. Entfernen Sie diese gegebenenfalls vor dem Einlegen. Es sollte nur die Folie selbst zugeführt werden.

6.3 Druckbarer Bereich

